

ATLAS RADLADER AR41A



ATLAS RADLADER AR41A

Technische Daten AR 41 A

Motor

Fabrikat	luftgekühlter Deutz-Dieselmotor
Typ	F 2 L 511 D, Direkteinspritzer
Leistung	20,5 kW/28 PS bei 2800 Upm nach DIN 70020
Zylinderzahl	2 in Reihe
Hubraum	1,65 l
Kühlsystem	Luft
Kraftstofftankinhalt	90 l
Motorölverbrauch	max. 1% v. Kraftstoffverbrauch
Trockenluftfilteranlage	mit optischer Anzeige.

Antrieb

Hydrostatischer Fahrtrieb mit automotiver Steuerung, 2-Stellungs-Fahrmotor; vor- u. rückwärts unter Last schaltbar.

Fahrgeschwindigkeit

1. Gang 0 - 9 km/h vor- u. rückwärts
 2. Gang 0 - 18,5 km/h vor- u. rückwärts
(0 - 20 km/h bei Reifengröße 12,5 - 18)
- max. Steigfähigkeit, je nach Bodenverhältnissen, ca. 70 %.

Fahrwerk

Starrachsen, Knickpendelgelenk, Pendelung $\pm 12^\circ$ im Hinterwagen.

Bremsen

1. Betriebsbremse durch Inpedal über hydrostatischen Fahrtrieb auf alle 4 Räder wirkend.
2. Betriebsbremse als Öldruckbremse auf die Hinterachse wirkend.
3. Handbremse auf Trommelbremse am Getriebe wirkend.

Bereifung

Vorn und hinten Niederdruckreifen 10,5 - 18 6 PR
wahlweise 12,5 - 18 8 PR
Sonderbereifung auf Anfrage.

Lenkung

Hydrostatische zentrale Knickpendellenkung über separaten Hydraulikkreislauf, ein doppelwirkender Lenkzylinder, Lenkeinschlag nach beiden Seiten je 40° , Wenderadius außen über Schaufelkante 3670 mm. Bei nicht laufendem Motor ist eine Notlenkeigenschaft des Radladers vorhanden.

Hydraulikanlage

Pumpenfördermenge	31 l/min.
Arbeitsdruck	180 bar
Hydraulikinhalt	45 l
Zylinder	2 doppelwirkende Hubzylinder und ein doppelwirkender Arbeitszylinder

Steuergerät

Wegeventilblock, Einhebelsteuerung mit Verriegelung für Straßenfahrt.
4 Schaltstellungen, automatische Mittenstellung, Schwimmstellung.

Elektrische Anlage

Betriebsspannung	12 V
Lichtmaschine	Drehstrom 14 V/28 A
Anlasser	1,5 kW/12 V
Batterie	12 V/88 Ah

Schaufelinhalt nach SAE	0,5 m ³
Schaufelbreite	1770 mm

Nutzlast bei eingeknickter Maschine 40°	875 kg
bei Standsicherheit 2	920 kg (mit Kabine)

Kipplast bei gestreckter Maschine nach SAE	1950 kg
	2060 kg (mit Kabine)

Hubkraft in Bodenlage	20 kN/2000 kp
Hubkraft in oberster Stellung	13 kN/1300 kp
Reißkraft	26 kN/2600 kp

Auskippwinkel bei max. Hubhöhe	45°
Ankippwinkel max. am Boden	48°
Heben/Senken/Kippen	6,0/4,0/1,0 sek.
Gesamtgewicht	2980 kg
	3050 kg (mit Kabine)

Überrollbügel mit Dach. Schwingsitz mit Sicherheitsgurt horizontal u. höhenverstellbar und auf das Fahrergewicht einstellbar.

Beleuchtung gem. StVZO, Bordwerkzeug und Betriebserlaubnis serienmäßig.

Abnahme durch die Tiefbau-Berufsgenossenschaft.

Sonderausrüstung

Großräumige Komfort-Stahlkabine, rundum Sicherheitsglas, Dachentlüftung, Einstieg von beiden Seiten, Sonnenblende, elektr. Scheibenwischer, Eberspächer-Standheizung, Differentialsperre (100 % Sperrwirkung).

Arbeitswerkzeuge:

Schnellwechseleinrichtung, Uni-Schaufel, Palettengabel, Frontkehrbesen, Leichtgutschaufel, Betonkübel und anderes Zubehör auf Wunsch lieferbar.

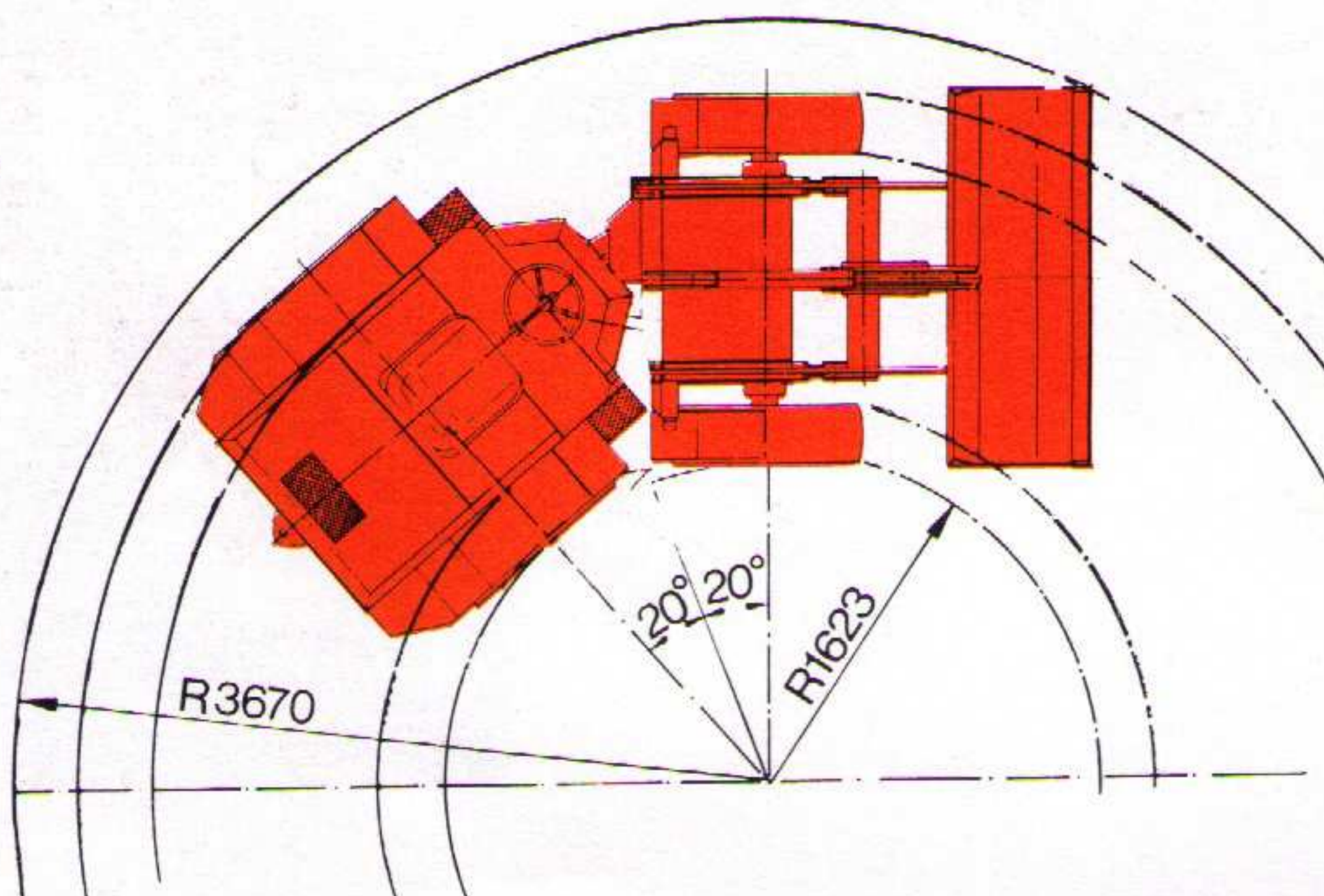

Verlademaße und Gewichte

Gesamthöhe den Zeichnungen entnehmen
Gesamtlänge den Zeichnungen entnehmen
Schaufelbreite den Zeichnungen entnehmen
Breite Außenkante

Bereifung 10,5-18	1700 mm
Bereifung 12,5-18	1725 mm
Verladegewicht Standardgerät	ca. 2980 kg
mit Schaufel	ca. 2980 kg
mit Schaufel und mit Kabine	ca. 3050 kg

ATLAS-Radlader sind für die vielseitigsten Einsätze konstruiert und gewährleisten durch die Vielzahl der vorhandenen Anbaugeräte stets optimalen Einsatz. Mit der Schnellwechseleinrichtung wird das Gerät zur „Feuerwehr“ und zum „Mädchen für alles“, da stets die zweckmäßigsten Anbaugeräte zur Verfügung stehen.

Die übersichtliche Anordnung der Bedienungsorgane und die Einhebelsteuerung für die Frontschaufel erleichtern dem Fahrer das Arbeiten.

Der Deutz-Diesel in Verbindung mit dem hydrostatischen Fahrtrieb mit automotiver Steuerung, dem Knickpendelgelenk, dem Allradantrieb und der kräftigen Frontladeschaufel mit zwei Hubzylindern und Z-Kinematik machen den Radlader zu einer quicklebendigen, feinfühlig zu fahrenden und geländegängigen Arbeitsmaschine, an der auch der Fahrer dank einfachster Bedienung seine Freude hat.

Auf Wunsch wird der Radlader mit einer Sicherheitskabine (einschl. integriertem Überrollbügel) und einer motorunabhängigen Brennstoffheizung geliefert.

Die Anlehnung an die jahrelange Erfahrung mit dem weltbekannten ATLAS-Bagger- und ATLAS-Kranprogramm ist Garantie für modernste Technik und optimalen Service.

Die Einhaltung aller vorhandenen Sicherheitsvorschriften ist selbstverständlich, beim Geräuschverhalten werden die gesetzlichen Werte erheblich unterschritten.



Bedienung



Einstieg von 2 Seiten

Leicht zugänglicher Motor; schallgedämpft



ATLAS AR41A



vielseitig, schnell, wendig

Durch die große Auswahl von Arbeitswerkzeugen wie Ladeschaufel, Greiferschaufel, Palettengabel, Frontkehrbesen etc. findet der ATLAS-Radlader Typ AR 41 A vielseitige Einsatzmöglichkeiten.



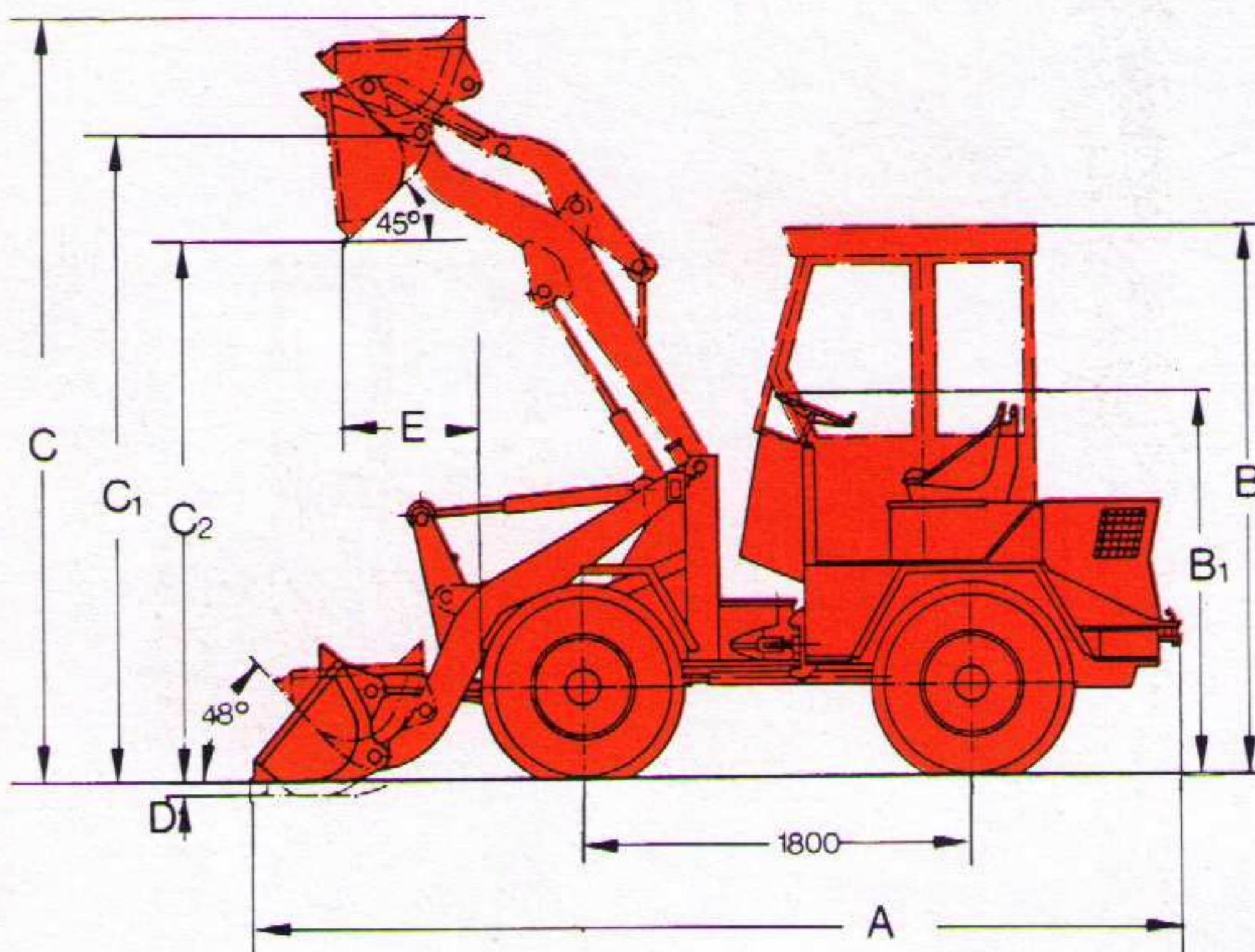

Technische Angaben mit Standardschaufel

	ohne SWE*		mit SWE*	
	Bereifung 10,5-18	Bereifung 12,5-18	Bereifung 10,5-18	Bereifung 12,5-18
A	4274 mm	4232 mm	4426 mm	4385 mm
B	2540 mm	2588 mm	2540 mm	2588 mm
B 1	1780 mm	1828 mm	1780 mm	1828 mm
C	3446 mm	3494 mm	3560 mm	3608 mm
C 1	2915 mm	2963 mm	2915 mm	2963 mm
C 2	2430 mm	2478 mm	2324 mm	2372 mm
D	60 mm	12 mm	60 mm	12 mm
E	688 mm	650 mm	795 mm	757 mm

Schaufelbreite: 1,82 m
Schaufelinhalt: 0,5 m³ (SAE)

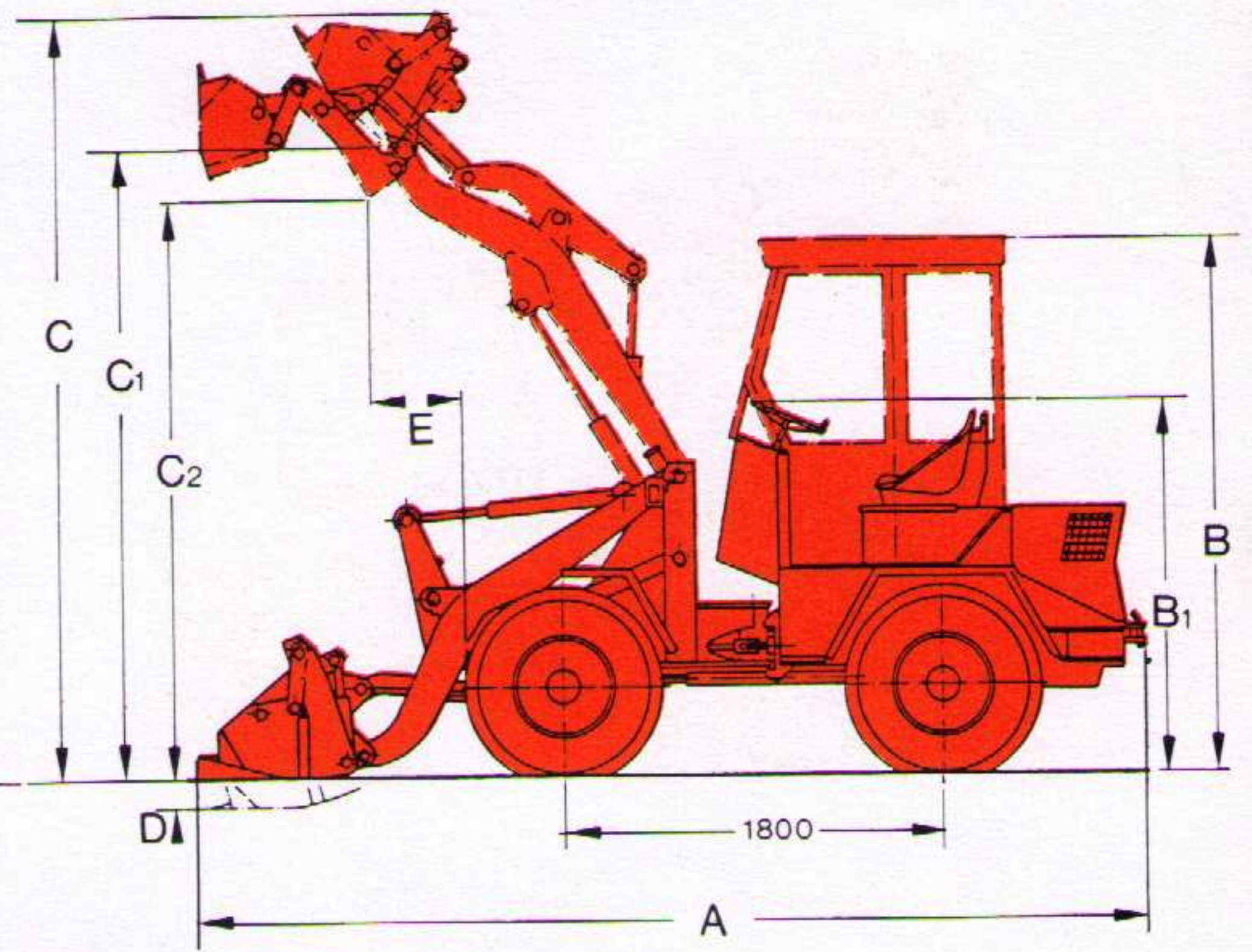

Technische Angaben mit Uni-Schaufel

	ohne SWE*		mit SWE*	
	Bereifung 10,5-18	Bereifung 12,5-18	Bereifung 10,5-18	Bereifung 12,5-18
A	4467 mm	4424 mm	4617 mm	4574 mm
B	2540 mm	2588 mm	2540 mm	2588 mm
B 1	1780 mm	1828 mm	1780 mm	1828 mm
C	3540 mm	3588 mm	3650 mm	3698 mm
C 1	2915 mm	2963 mm	2915 mm	2963 mm
C 2	2645 mm	2693 mm	2552 mm	2600 mm
D	154 mm	106 mm	184 mm	136 mm
E	512 mm	474 mm	630 mm	592 mm

Schaufelbreite: 1,82 m
Schaufelinhalt: 0,45 m³ (SAE)
Hinweis: 3. Steuersektion erforderlich

ATLAS AR41A

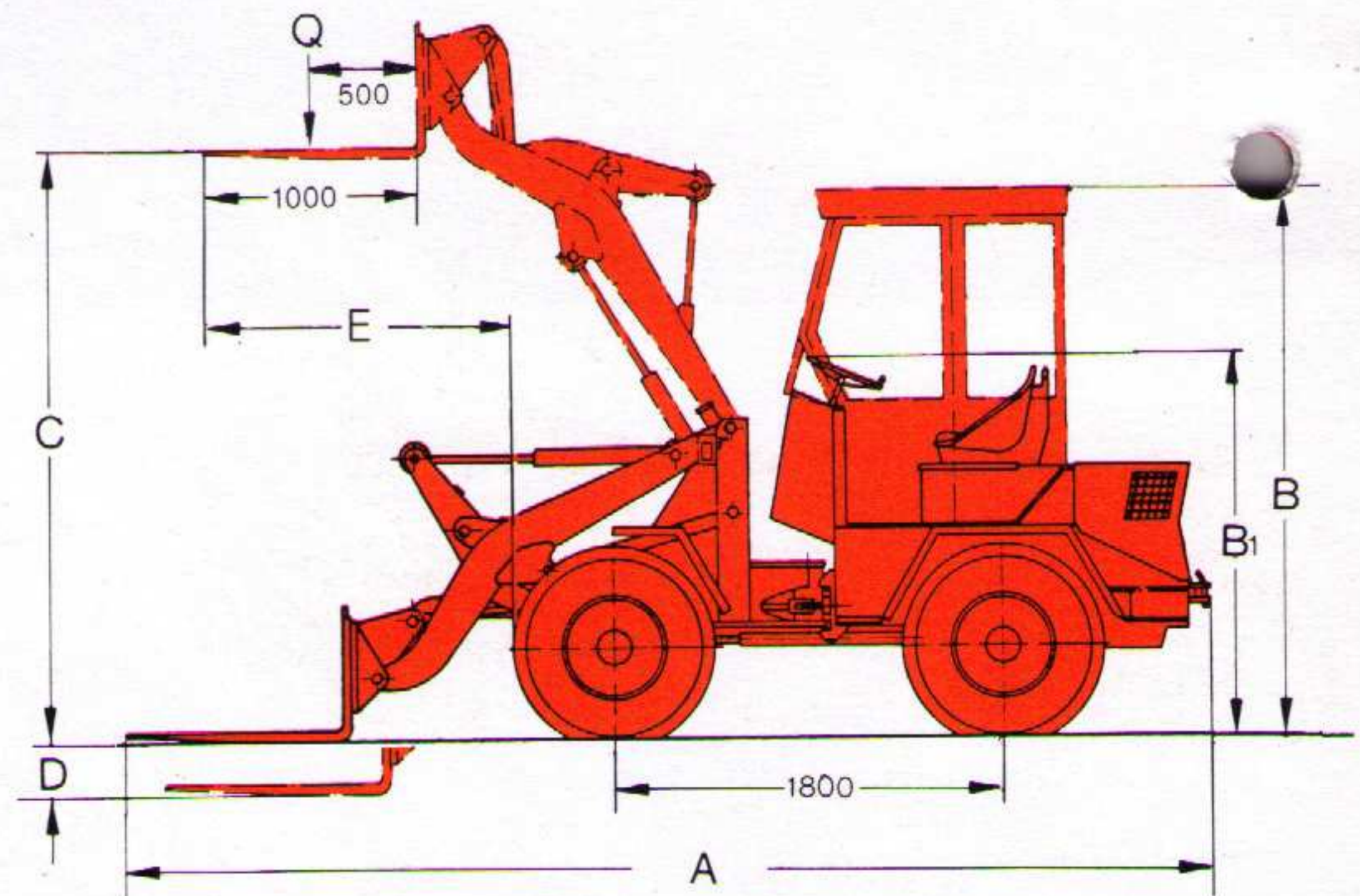

Technische Angaben mit Palettengabel

	ohne SWE*		mit SWE*	
	Bereifung 10,5-18	Bereifung 12,5-18	Bereifung 10,5-18	Bereifung 12,5-18
A	4978 mm	4940 mm	5028 mm	4982 mm
B	2540 mm	2588 mm	2540 mm	2588 mm
B 1	1780 mm	1828 mm	1780 mm	1828 mm
C	2782 mm	2830 mm	2692 mm	2740 mm
D	184 mm	136 mm	118 mm	70 mm
E	1512 mm	1474 mm	1635 mm	1597 mm
Q	1000 kg	1000 kg	900 kg	900 kg

Palettengabelbreite: 1,0 m

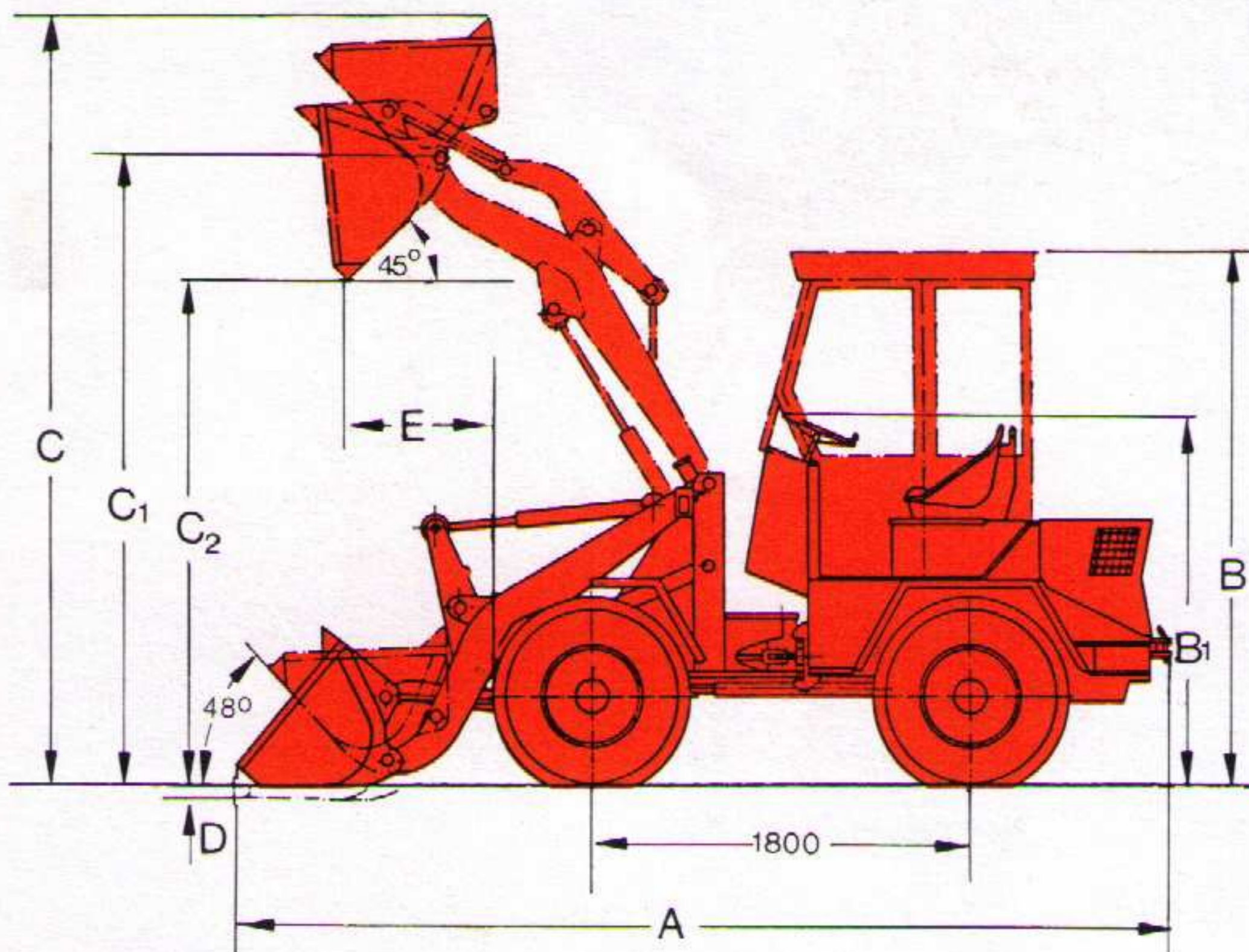

Technische Angaben mit Leichtgutschaufel

	ohne SWE*		mit SWE*	
	Bereifung 10,5-18	Bereifung 12,5-18	Bereifung 10,5-18	Bereifung 12,5-18
A	4465 mm	4420 mm	4615 mm	4570 mm
B	2540 mm	2588 mm	2540 mm	2588 mm
B 1	1780 mm	1828 mm	1780 mm	1828 mm
C	3600 mm	3648 mm	3715 mm	3763 mm
C 1	2915 mm	2963 mm	2915 mm	2963 mm
C 2	2295 mm	2343 mm	2192 mm	2240 mm
D	60 mm	12 mm	60 mm	12 mm
E	822 mm	784 mm	926 mm	888 mm

Schaufelbreite: 1,82 m
Schaufelinhalt: 0,6 m³ (SAE)

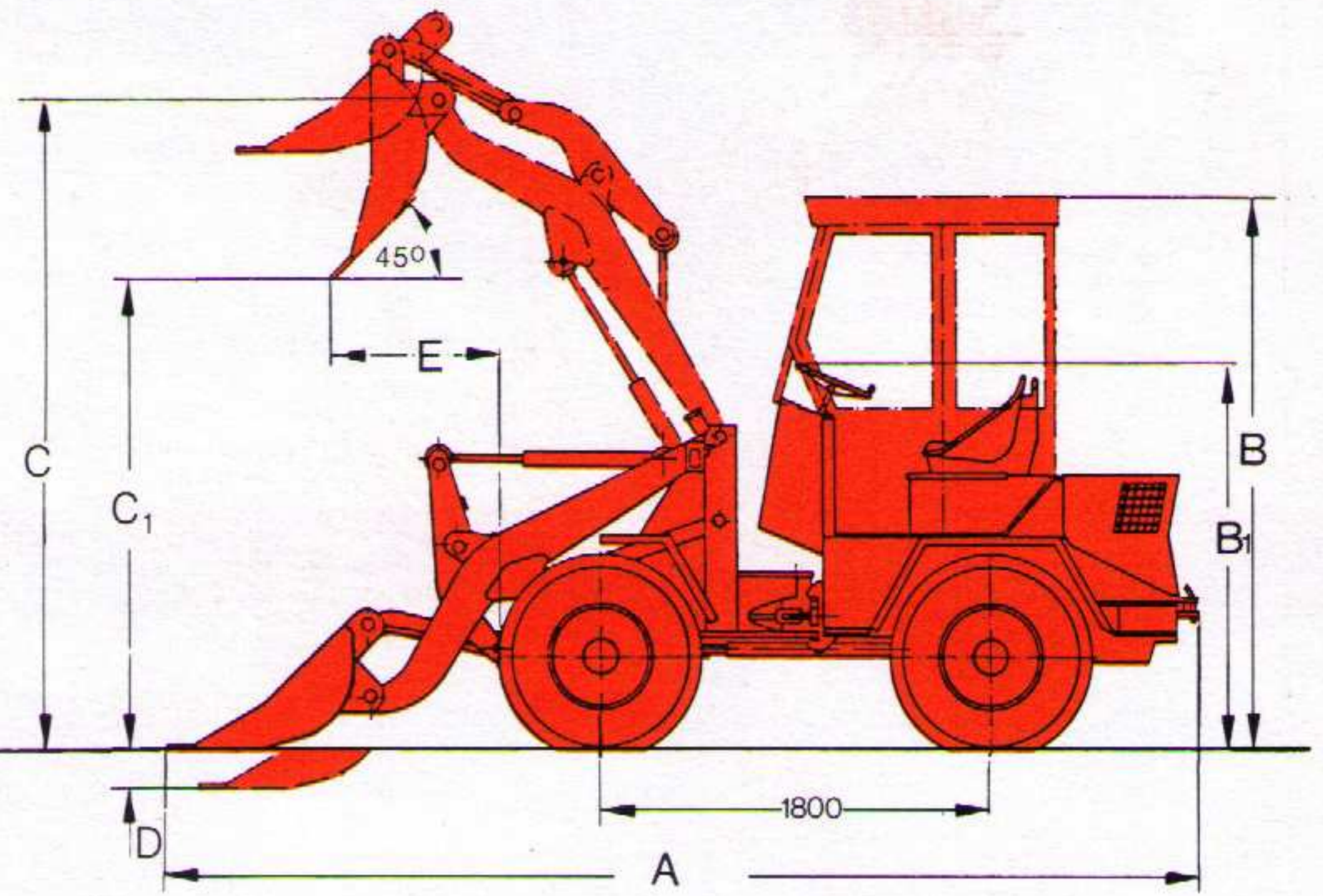

Technische Angaben mit Steingabel

	ohne SWE*		mit SWE*	
	Bereifung 10,5-18	Bereifung 12,5-18	Bereifung 10,5-18	Bereifung 12,5-18
A	4700 mm	4658 mm	4850 mm	4810 mm
B	2540 mm	2588 mm	2540 mm	2588 mm
B 1	1780 mm	1828 mm	1780 mm	1828 mm
C	2915 mm	2963 mm	2915 mm	2963 mm
C 1	2122 mm	2170 mm	2016 mm	2064 mm
D	130 mm	82 mm	130 mm	82 mm
E	895 mm	857 mm	1000 mm	962 mm

Steingabelbreite: 1,75 m

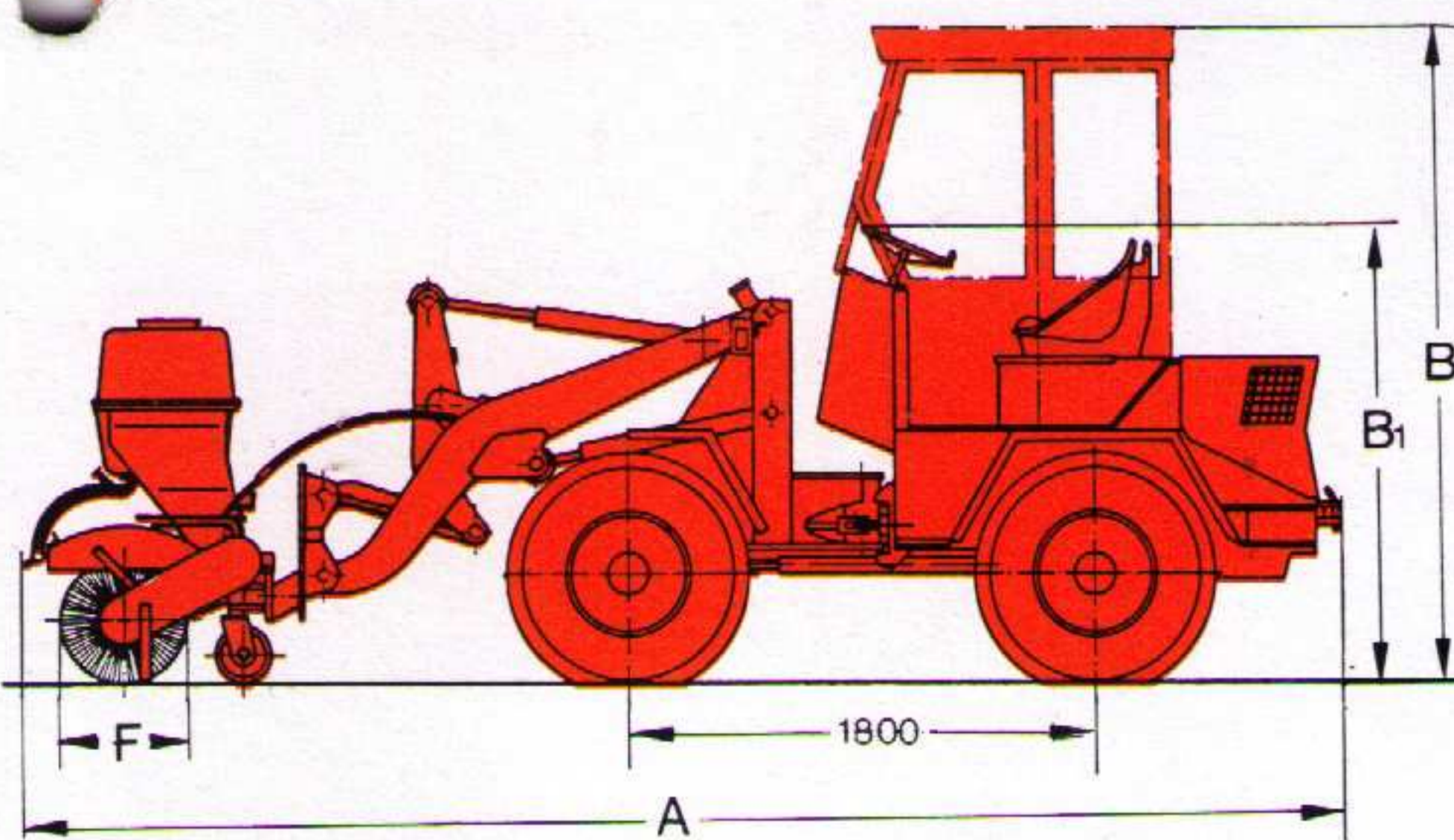

Technische Angaben mit Kehmaschine
einschl. 200-l-Wasserbehälter

	ohne SWE*		mit SWE*	
	Bereifung 10,5-18	Bereifung 12,5-18	Bereifung 10,5-18	Bereifung 12,5-18
A	4985 mm	4962 mm	5145 mm	5113 mm
B	2540 mm	2588 mm	2540 mm	2588 mm
B 1	1780 mm	1828 mm	1780 mm	1828 mm
F	Ø 600 mm	Ø 600 mm	Ø 600 mm	Ø 600 mm

Arbeitsbreite: 1,8 m

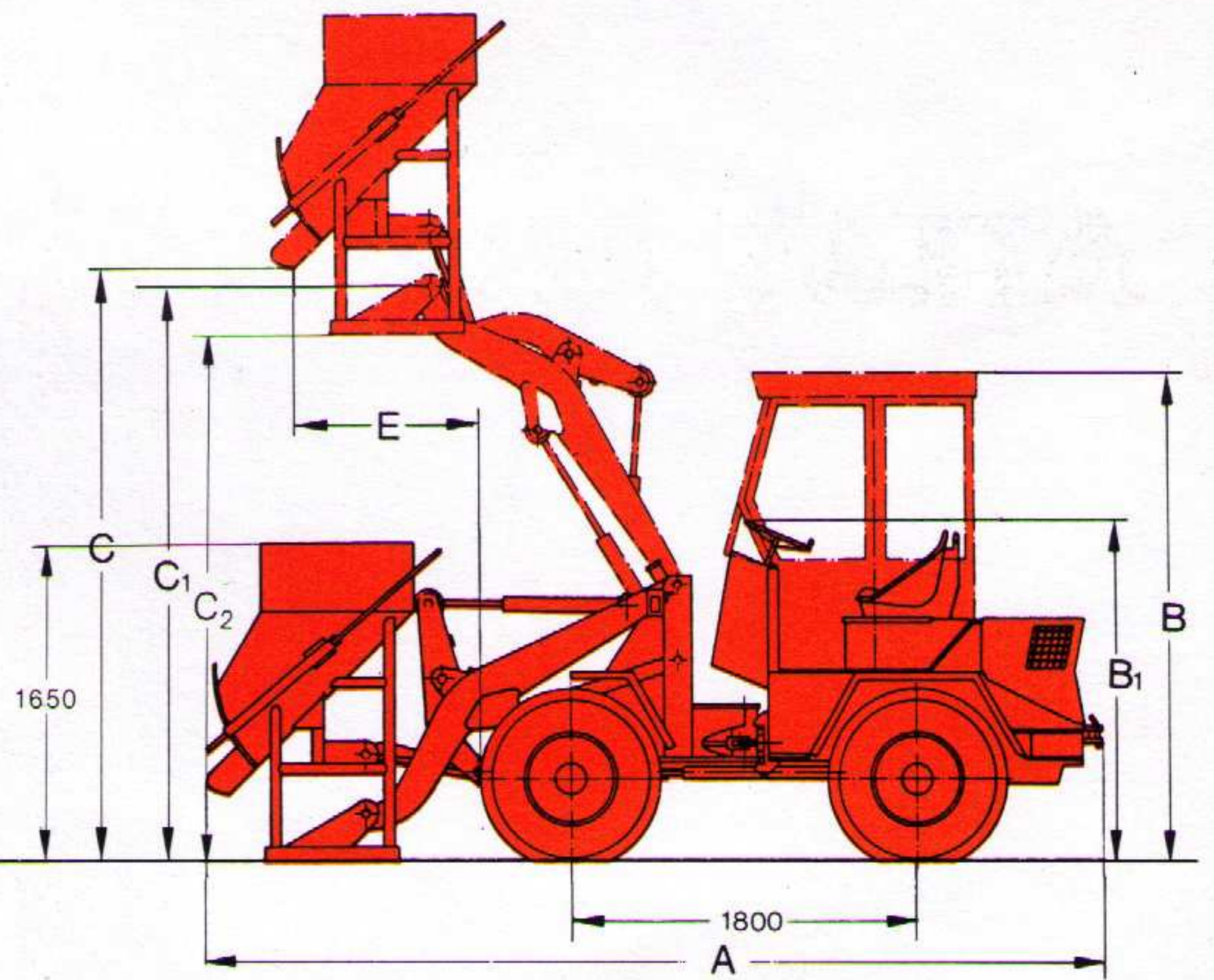

Technische Angaben mit Betonkübel

	ohne SWE*		mit SWE*	
	Bereifung 10,5-18	Bereifung 12,5-18	Bereifung 10,5-18	Bereifung 12,5-18
A	4567 mm	4530 mm	4712 mm	4672 mm
B	2540 mm	2588 mm	2540 mm	2588 mm
B 1	1780 mm	1828 mm	1780 mm	1828 mm
C	3003 mm	3051 mm	3010 mm	3058 mm
C 1	2915 mm	2963 mm	2915 mm	2963 mm
C 2	2713 mm	2761 mm	2720 mm	2768 mm
E	1050 mm	1012 mm	1206 mm	1168 mm

Inhalt: 375 l

* Schnellwechseleinrichtung

ATLAS RADLADER AR41A mit Schnellwechseleinrichtung (SWE)

1-3 schneller An- und Abbau aller Werkzeuge mit der Schnellwechseleinrichtung
 4 Uni-Schaufel
 5 Leichtgutschaufel
 6 Standardschaufel mit Zähnen
 7 Steingabel

8 Kehrmaschine mit Wasserbehälter 200 l
 9 Palettengabel
 10 Dunggabel
 11 Betonkübel 375 l

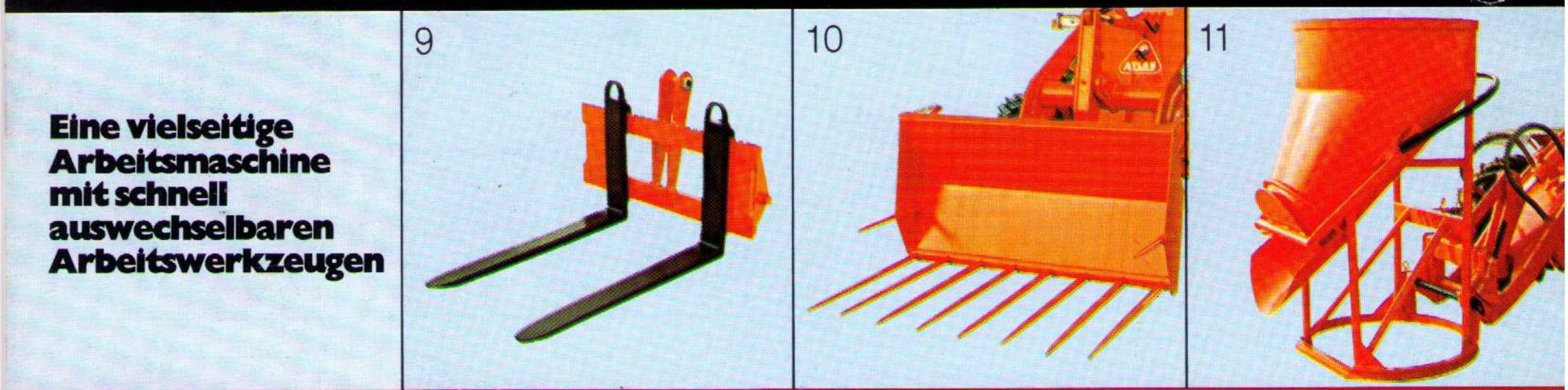
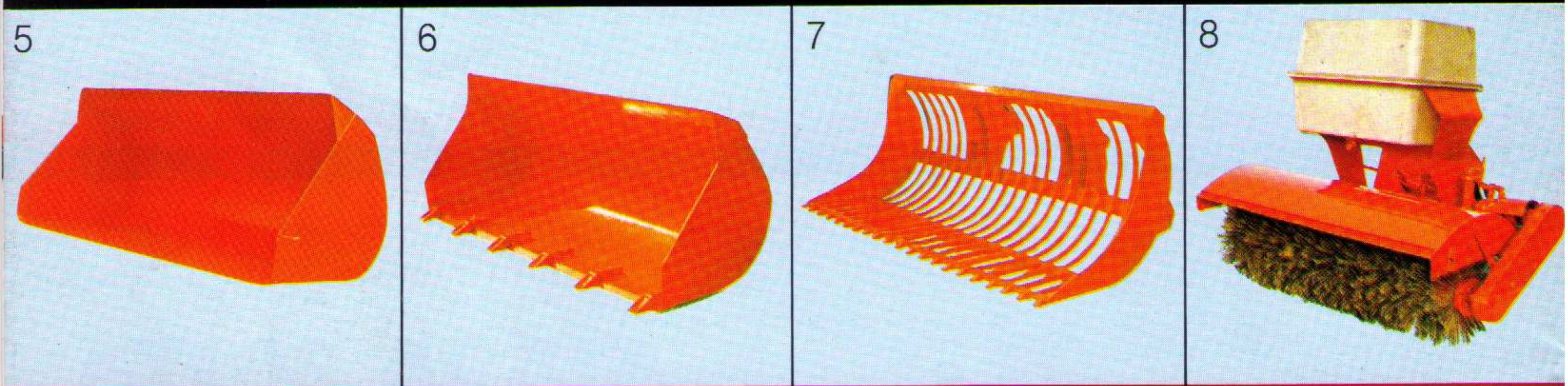
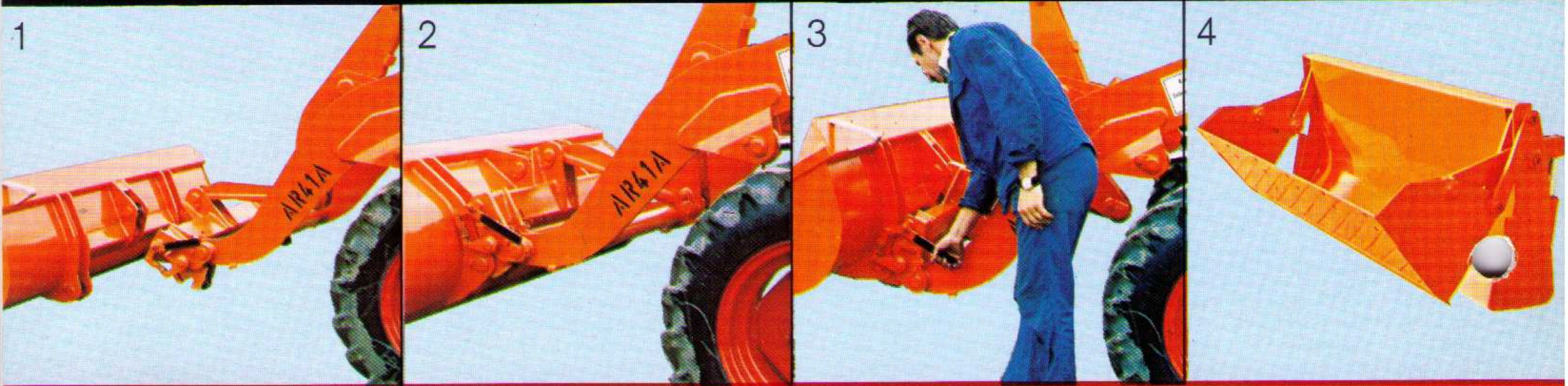

**Eine vielseitige
Arbeitsmaschine
mit schnell
auswechselbaren
Arbeitswerkzeugen**

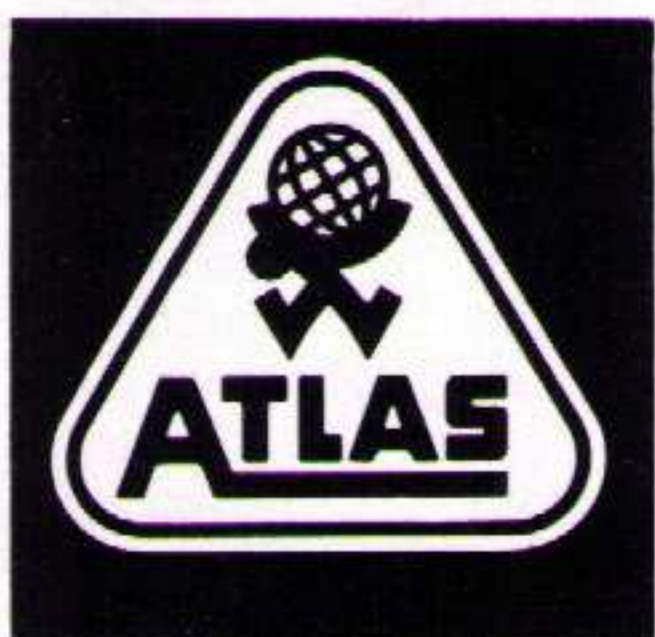

ATLAS·WEYHAUSEN

F. WEYHAUSEN & CO. · MASCHINENFABRIK · 2878 WILDESHAUSEN · POSTFACH 1540
 TELEFON (044 31) 29 71 · TELEX 02 51 514

Konstruktionsänderungen vorbehalten.
 Maßangaben unverbindlich.