

MOTOR

Leistung (nach ISO 9249)	74 kW (102 PS)
Nutzleistung blockiert	67 kW (91 PS)
Hersteller	Deutz
Typ	BF4M 2012
Hubraum	4038 cm ³
Drehzahl	2000 min ⁻¹
Aufladung	Turbolader

HYDRAULIK

Grenzlastgeregeltes AWE5 System mit einer Hochleistungskolbenpumpe • proportionale und lastunabhängige Ansteuerung aller Arbeitsbewegungen • automatische Q max Verstellung • Regeneration Knicken für schnelle Bewegungen • thermostatgeregelte Öltemperatur • kraftstoffsparende Bedarfstromregulierung • Kühler im separaten Kreislauf mit Kühlgebläse • Primär- und Sekundärabsicherung der Hydraulikanlage gegen Überlastung • Nachsaugventil für alle Arbeitsfunktionen • Lasthalte- und Feinsenkventile im Hebekreislauf

Hydrauliksystem	1 x AKP
Hauptpumpe	A11VO95
Max. Fördermenge Regelpumpe	188 l/min
Max. Betriebsdruck Arbeitsbewegung	360 bar

MANAGEMENT

AEM ATLAS EXCAVATOR MANAGEMENT • Steuerung und Regelung aller elektrischen Funktionen • Elektronischer Dieselmotor Regler (EMR) • Grenzlastregelung GLR • LCD Anzeige Betriebsdaten • Fehleranzeige

SCHALLPEGEL

Dyn. Schallpegel liegt deutlich unter EG-Grenzwerten	
Gem. Außenpegel (LwA) nach 2000/14EG	98 dB (A)
Kabinnenpegel (LpA)	74 dB (A)
Garantierter Schallleistungspegel siehe EG-Zertifikat	

ELEKTRISCHE ANLAGE

Betriebsspannung	24 Volt
Kaltstart Hochleistungsbatterie	2 x 100 Ah

BEDIENUNG

Servounterstützte, wartungsfreie 2-Hebel-Kreuzschaltung mit besonders hoher Feinfühligkeit (SAE Empfehlung) • Handhebelsteuerung für Vorwärts-, Rückwärts-, Kurvenfahrt und gegenläufige Bewegung der Kette • Fußpedale für Vorwärts- und Rückwärtsfahrt • Option „Fahren“ über Fußplattenventil Wippe (ISO-Steuerung)

FÜLLMENGE

Kraftstofftank	194 l
Hydrauliktank	150 l
Motoröl	10 l

KABINE

Klimaanlage • wärmeschutzverglaste Panoramafenster für beste Rundumsicht • blendfreier Innenraum • ergonomischer Vorsteuerhebel • Sitz getrennt von Bedienkonsole in Längsrichtung verstellbar • Frontscheibe unter das Kabinendach einschiebbar • elastisch gelagert

Typ	ATLAS Komfort Kabinentyp 935-5
Gesamtlänge	1770 mm
Breite	935 mm



SCHWENKWERK

Schwenkmotor	Axialkolbenmotor mit Prioritätsventil
Schwenkgetriebe	Planetenübersetzung
Schwenkbremse	automatische Mehrscheibenfeststellbremse
Antrieb auf innenverzahntem Kugeldrehkranz	
Schwenkgeschwindigkeit	9 min ⁻¹
Schwenkmoment	34,7 kNm

FAHRANTRIEB

Einzelantrieb jeder Fahrwerkseite durch Schrägscheibenmotor • Planetengetriebe • automatisch betätigte Mehrscheibenbremse (Haltebremse) • doppelt wirkendes Fahrbremsventil • Antrieb in Kompaktbauweise geschützt im Laufwerksrahmen • Zweistellungsfahrmotoren • automatische Fahrstufenumschaltung beim Anstieg der Fahrwiderstände

GESCHWINDIGKEIT

1. Stufe	max. 0 - 2,1 km/h
2. Stufe	max. 0 - 4,8 km/h

UNTERWAGEN

Raupenunterwagen • große Bodenfreiheit • X-Bauform • Traktorenlaufwerk in Spezialausführung • Lifetime Schmierung Lauf- und Tragrollen • asymmetrisches, nach unten offenes Dachprofil • kein Schmutzaufbau auf den Seitenschiffen, Dreistegbodenplatten • Ketten fettgeschmiert • abgedichtete Bolzen • hohe Laufwerksruhe • Laufwerkskomponenten B 4 HD-Ausführung • Kettenspannung über hydraulischen Fettzylinder und vorgespannte Stahlfeder • Kettenführung am Leitrad und Mitte Seitenschiff, Schmutzabweiser am Turas

GEWICHT

Diengewicht	16,2 - 17,4 t
-------------------	---------------

HAUPTABMESSUNGEN

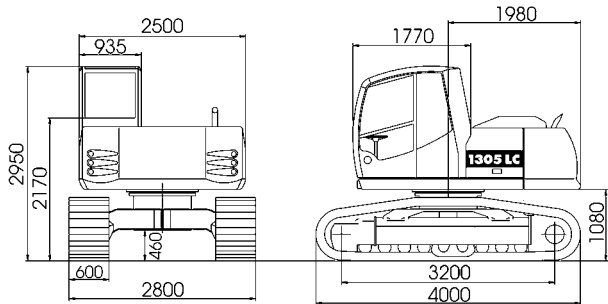

FAHRSTELLUNG MIT LÖFFEL

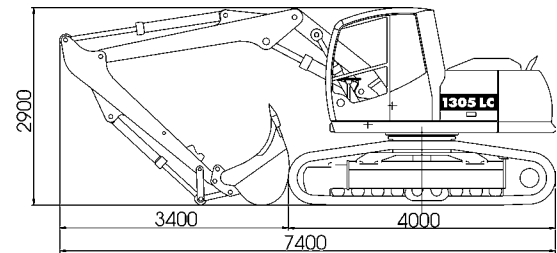

ARMSYSTEME

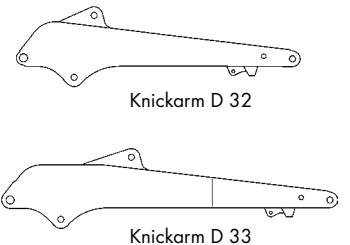
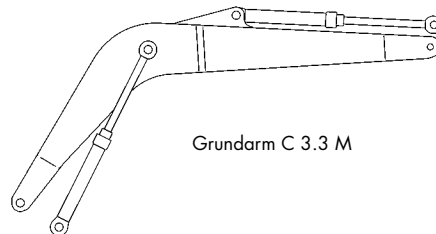
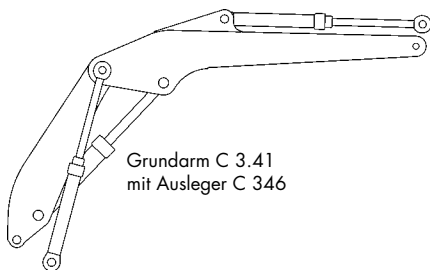

AUSRÜSTUNG

Grundgerät	Gew./kg
A 3.82 ATLAS-Hydraulik-Raupenbagger 1305 LC mit 600 mm Dreistegbodenplatten	14400
A 3.83 ATLAS-Hydraulik-Raupenbagger 1305 LC mit 700 mm Dreistegbodenplatten	14600
A 3.84 ATLAS-Hydraulik-Raupenbagger 1305 LC mit 800 mm Dreistegbodenplatten	14800

Zusatz- und Sonderausführungen

B 6.15	Kettenführungen am Turas (4 halbe Führungen) passend für Laufwerksteile B4HD
B A1	Delux-Display mit den Zusatzfunktionen Automotives Fahren, Delta-p Verstellung, Drehzahlverstellung (Diesel) über Taster, variable Werteingabe für Komfortdruckwaage, Wartungsdaten-Abfrage

Grundarm und Ausleger

C 3.3 M	Monoblockausleger mit Knickzylinder Nutzlänge 4220 mm	730
C 3.41	Grundarm mit mittig angeordnetem Arbeitszylinder inkl. hydraulischen Anbausatz Nutzlänge 1950 mm	530
C 346	Ausleger mit Knickzylinder nur für Grundarm C 3.41 Nutzlänge 3070 mm	590

Knickarme	Gew./kg	
D 32	Standard-Knickarm (Nutzlänge ca. 1960 mm)	380
D 33	Standard-Knickarm (Nutzlänge ca. 2500 mm)	440

Löffelkippzylinder

F 31	Löffelkippzylinder mit Umlenkgestänge	220
-------------	---------------------------------------	-----

Serienmäßige Grundausstattung:

- AEM ATLAS EXCAVATOR MANAGEMENT
- Baggerelektronik
- Monitor Betriebsdatenanzeige
- Leerlaufautomatik Dieselmotor
- Automatische Schwenkwerkbremse
- Tankanzeige;
- Wärmeschutzverglasung Scheiben getönt
- Schiebefenster in der Kabinentür;
- Scheibenwaschanlage;
- Klimaanlage
- Vorbereitung für Radioeinbau;
- Komfortsitz mit Armlehnen und Bandscheibenstützen;
- Armkonsole klappbar
- Sitz getrennt von Bedienkonsole verstellbar
- Ablagefach in der Kabine;
- Hydraulischer Anbausatz für Greifer- und Greiferdrehbetrieb
- automatische Qmax Verstellung
- Batterie Hauptschalter in der Minusleitung;
- Druckspeicher für Notabsenkung des Armsystems;
- Zusammengefasste Schmierstellen
- Kombiventil auf dem Ausleger montiert für Anbau zusätzlicher Ventile
- Rohrbruchsicherung für Hebezylinder mit Überlastwarneinrichtung
- Zweistellungsfahrmotor

ATLAS 1305 LC hydraulischer Verstellausleger

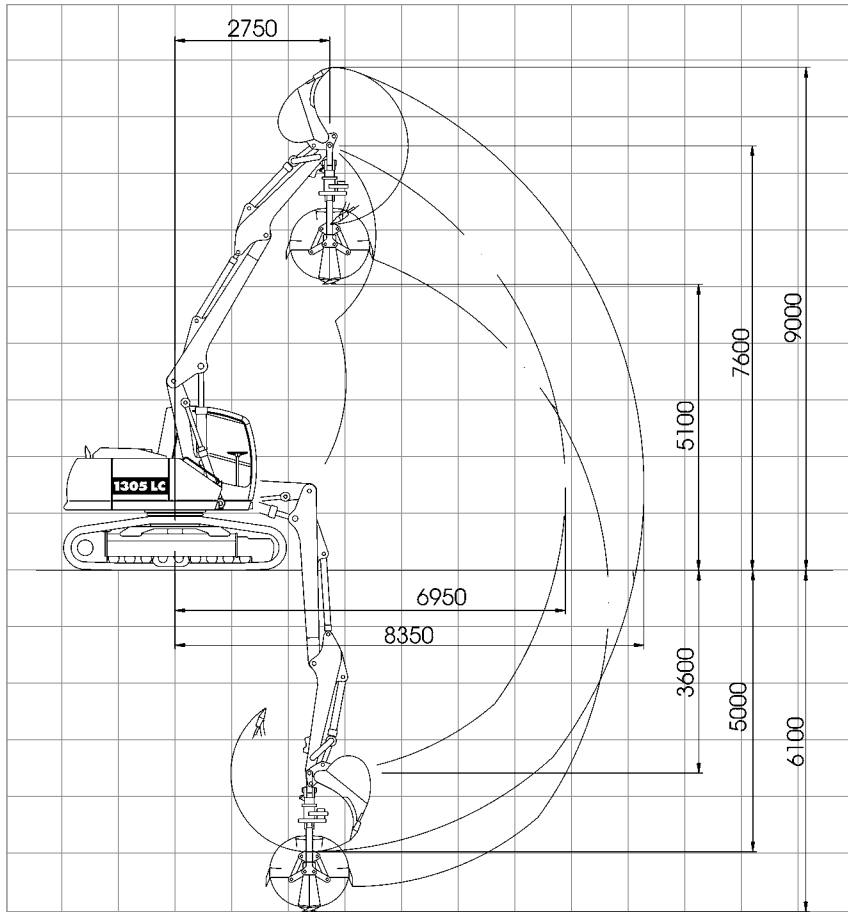

Ausrüstung: A 3.82, C 3.41, C 346, F 415 oder E 37

Knickarm D 32 - Nutzlänge 1960 mm

			Löffel	Greifer
A	Höhe Knickarm	mm	7600	7600
B	Ausschütthöhe	mm	-	5110
D	Max. Grabtiefe	mm	5000	6100
F	Max. Ausladung	mm	6950	6950
G	Max. Reichweite	mm	8350	7700
H	Max. Armstellung	mm	2750	2750
J	Größte Reichhöhe	mm	9000	-
L	Löffeldrehpunkt	mm	3600	3500
	Löffel/Greifer	l	670	300
	Reisskraft	kN	64	-
	Losbrechkraft	kN	106	-
	Greiferschließkraft	kN	-	70
	Dienstgewicht	t	16,0	16,4

Ausrüstung: A 3.82, C 3.42, C 346, F 415 oder E 37

Knickarm D 33 - Nutzlänge 2500 mm

			Löffel	Greifer
A	Höhe Knickarm	mm	7950	7950
B	Ausschütthöhe	mm	-	5500
D	Max. Grabtiefe	mm	5600	6700
F	Max. Ausladung	mm	7450	7450
G	Max. Reichweite	mm	8850	8200
H	Max. Armstellung	mm	3100	3100
J	Größte Reichhöhe	mm	9350	-
L	Löffeldrehpunkt	mm	4200	-
	Löffel/Greifer	l	670	300
	Reisskraft	kN	55	-
	Losbrechkraft	kN	106	-
	Greiferschließkraft	kN	-	70
	Dienstgewicht	t	16,1	16,5

ATLAS 1305 LC Monoblock

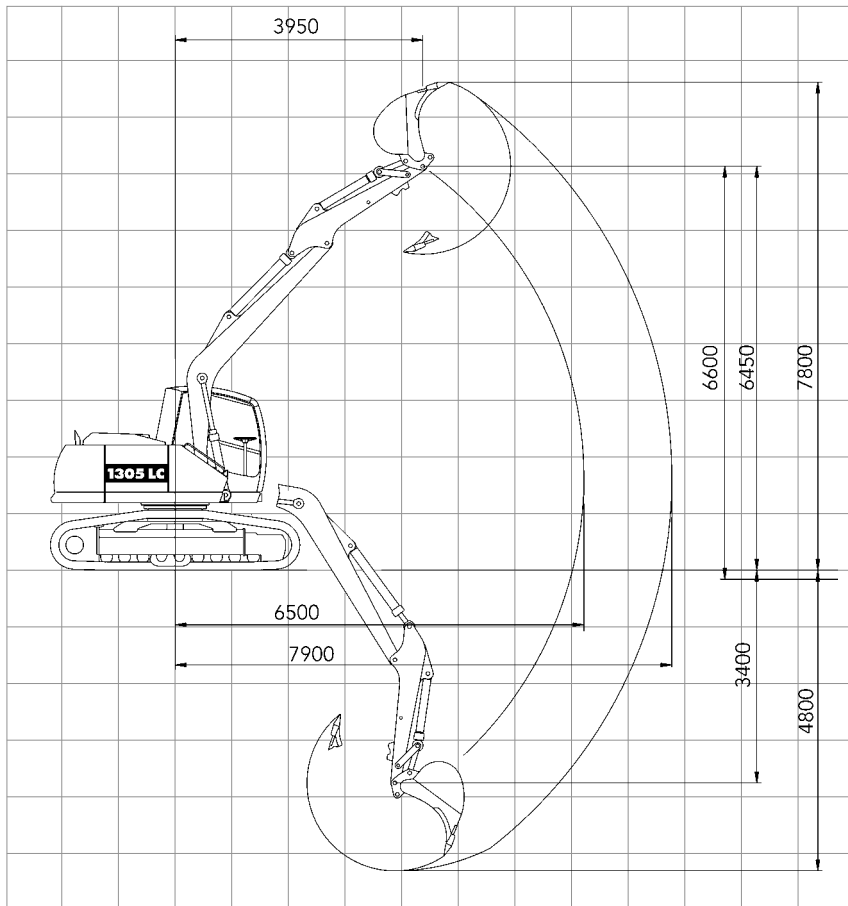

Ausrüstung: A 3.82, C 3.3M, F 415

Knickarm D 32 - Nutzlänge 1960 mm

			Löffel
A	Höhe Knickarm	mm	6450
B	Ausschütthöhe	mm	-
D	Max. Grabtiefe	mm	4800
F	Max. Ausladung	mm	6500
G	Max. Reichweite	mm	7900
H	Max. Armstellung	mm	3950
J	Größte Reichhöhe	mm	7800
L	Löffeldrehpunkt	mm	3400
	Löffel	l	670
	Reisskraft	kN	64
	Losbrechkraft	kN	106
	Greiferschließkraft	kN	-
	Dienstgewicht	t	15,5

Ausrüstung: A 3.82, C 3.3M, F 415

Knickarm D 32 - Nutzlänge 2500 mm

			Löffel
A	Höhe Knickarm	mm	6750
B	Ausschütthöhe	mm	-
D	Max. Grabtiefe	mm	5350
F	Max. Ausladung	mm	7000
G	Max. Reichweite	mm	8400
H	Max. Armstellung	mm	4400
J	Größte Reichhöhe	mm	8050
L	Löffeldrehpunkt	mm	3950
	Löffel	l	670
	Reisskraft	kN	55
	Losbrechkraft	kN	106
	Greiferschließkraft	kN	-
	Dienstgewicht	t	15,6

Grundgerät A 3.82, C 3.41, C 346

Knickarm D 32 - Nutzlänge 1960 mm

Hakenhöhe m	3,0 m		4,0 m		4,5 m		5,0 m		5,5 m		6,0 m		6,5 m	
	l	q	l	q	l	q	l	q	l	q	l	q	l	q
5	-	-	3,6	3,6	3,4	3,4	3,2	3,2	3,1	3,1	-	-	-	-
4,5	4,5	4,5	3,7	3,7	3,4	3,4	3,2	3,2	3,1	3,1	2,9	2,9	-	-
3	5,2	5,2	4,4	4,4	3,9	3,9	3,5	3,5	3,3	3,3	3,0	3,0	2,8	2,6
1	6,7	6,7	5,0	4,9	4,3	4,2	3,8	3,7	3,5	3,3	3,1	2,9	2,9	2,6
0	7,0	7,0	5,0	4,9	4,4	4,2	3,9	3,7	3,5	3,3	3,2	2,9	2,8	2,6
-1	7,1	7,1	5,1	5,0	4,5	4,4	4,0	3,7	3,5	3,2	3,0	2,8	-	-
-3	6,5	6,5	4,1	4,1	3,2	3,2	-	-	-	-	-	-	-	-

Knickarm D 33 - Nutzlänge 2500 mm

Hakenhöhe m	3,0 m		4,5 m		5,0 m		5,5 m		6,0 m		6,5 m		7,0 m	
	l	q	l	q	l	q	l	q	l	q	l	q	l	q
5	-	-	3,0	3,0	2,9	2,9	2,8	2,8	2,7	2,7	1,8	1,8	-	-
4,5	-	-	3,1	3,1	3,0	3,0	2,8	2,8	2,7	2,7	2,6	2,6	-	-
3	5,1	5,1	3,6	3,6	3,3	3,3	3,1	3,1	2,9	2,9	2,7	2,7	2,6	2,4
1	6,5	6,5	4,2	4,2	3,7	3,6	3,4	3,2	3,1	2,9	2,8	2,6	2,6	2,3
0	6,9	6,9	4,3	4,2	3,8	3,7	3,4	3,3	3,1	2,9	2,9	2,6	2,6	2,3
-1	7,0	7,0	4,3	4,2	3,8	3,8	3,5	3,3	3,2	2,8	2,8	2,5	2,3	2,3
-3	7,3	7,3	4,1	4,1	3,3	3,3	2,5	2,5	-	-	-	-	-	-

Grundgerät A 3.82, C 3.3M

Knickarm D 32 - Nutzlänge 1960 mm

Hakenhöhe m	3,0 m		4,0 m		4,5 m		5,0 m		5,5 m		6,0 m		6,5 m	
	l	q	l	q	l	q	l	q	l	q	l	q	l	q
5	-	-	-	-	3,3	3,3	3,3	3,3	-	-	-	-	-	-
4,5	-	-	-	-	3,4	3,4	3,3	3,3	3,2	3,2	-	-	-	-
3	5,6	5,6	4,2	4,2	3,9	3,9	3,6	3,6	3,4	3,4	3,2	3,0	-	-
1	-	-	5,2	5,1	4,5	4,3	4,1	3,8	3,7	3,3	3,4	3,0	2,6	2,6
0	5,5	5,5	5,3	5,0	4,6	4,3	4,1	3,7	3,7	3,3	3,3	3,0	-	-
-1	6,6	6,6	5,0	5,0	4,4	4,3	3,9	3,7	3,5	3,3	3,0	3,0	-	-
-3	4,1	4,1	3,2	3,2	2,5	2,5	-	-	-	-	-	-	-	-

Knickarm D 33 - Nutzlänge 2500 mm

Hakenhöhe m	3,0 m		4,5 m		5,0 m		5,5 m		6,0 m		6,5 m		7,0 m	
	l	q	l	q	l	q	l	q	l	q	l	q	l	q
5	-	-	-	-	2,9	2,9	2,9	2,9	-	-	-	-	-	-
4,5	-	-	-	-	2,9	2,9	2,9	2,9	2,8	2,8	-	-	-	-
3	-	-	3,5	3,5	3,3	3,3	3,1	3,1	3,0	3,0	2,9	2,7	-	-
1	-	-	4,4	4,4	3,9	3,8	3,5	3,3	3,3	3,0	3,0	2,7	1,9	1,9
0	6,3	6,3	4,5	4,3	4,0	3,7	3,6	3,3	3,3	2,9	3,0	2,6	-	-
-1	7,0	7,0	4,5	4,2	4,0	3,7	3,6	3,2	3,2	2,9	2,7	2,6	-	-
-3	5,0	5,0	3,4	3,4	2,8	2,8	-	-	-	-	-	-	-	-

Die angegebenen max. Nutzlastwerte in Tonnen beinhalten eine Standsicherheit von 33 % oder sind gerechnet bei 87% der hydraulischen Hebekraft, gemäß ISO 10567. Diese Werte sind gültig an der Armspitze bei optimaler Stellung des entsprechenden Armsystems.

a = abgestützt, b = verfahrbar, q = quer, l = längs

WERKZEUGE

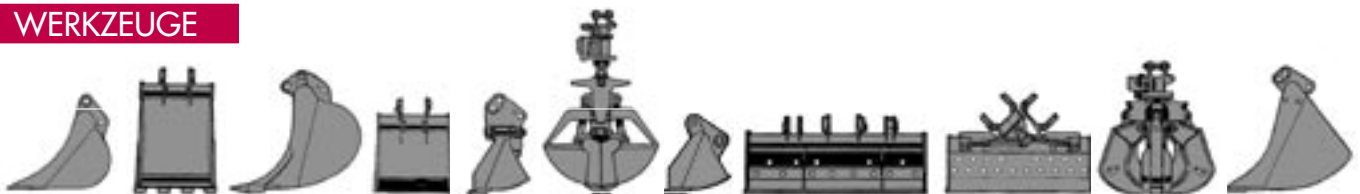

Löffelzuordnung- Empfehlung (unter Berücksichtigung der max. Ausladung F)

LÖFFEL	F 417	F 415
	Inhalt l	920
Breite mm	1100	850
max. Ausladung m	6,0	7,0

Konstruktionsänderungen vorbehalten, Angaben unverbindlich, Geräte sind konform mit neuen europäischen Sicherheitsrichtlinien.

gemäß Standsicherheit nach ISO 10567, Schüttgewicht 1.8 t/m³



ATLAS-TEREX GmbH
Atlasstraße 6 · D-27777 Ganderkesee
Tel. ++49 (0)4222/ 954-0 · Fax ++49 (0)4222/ 954-343
info@atlas-terex.de · www.atlas-terex.de

Händler: