

**NEU**

# ATLAS 1804

**AWE4**  
SYSTEM

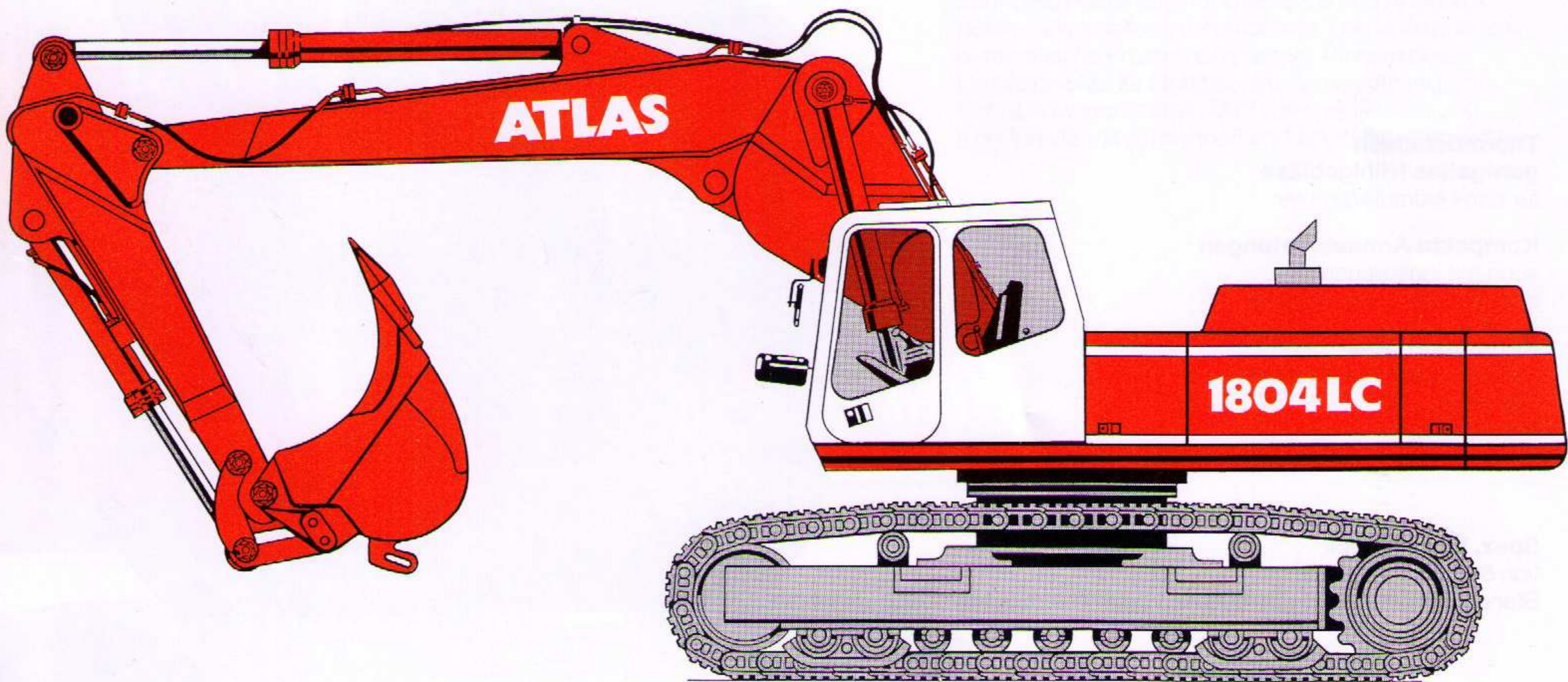
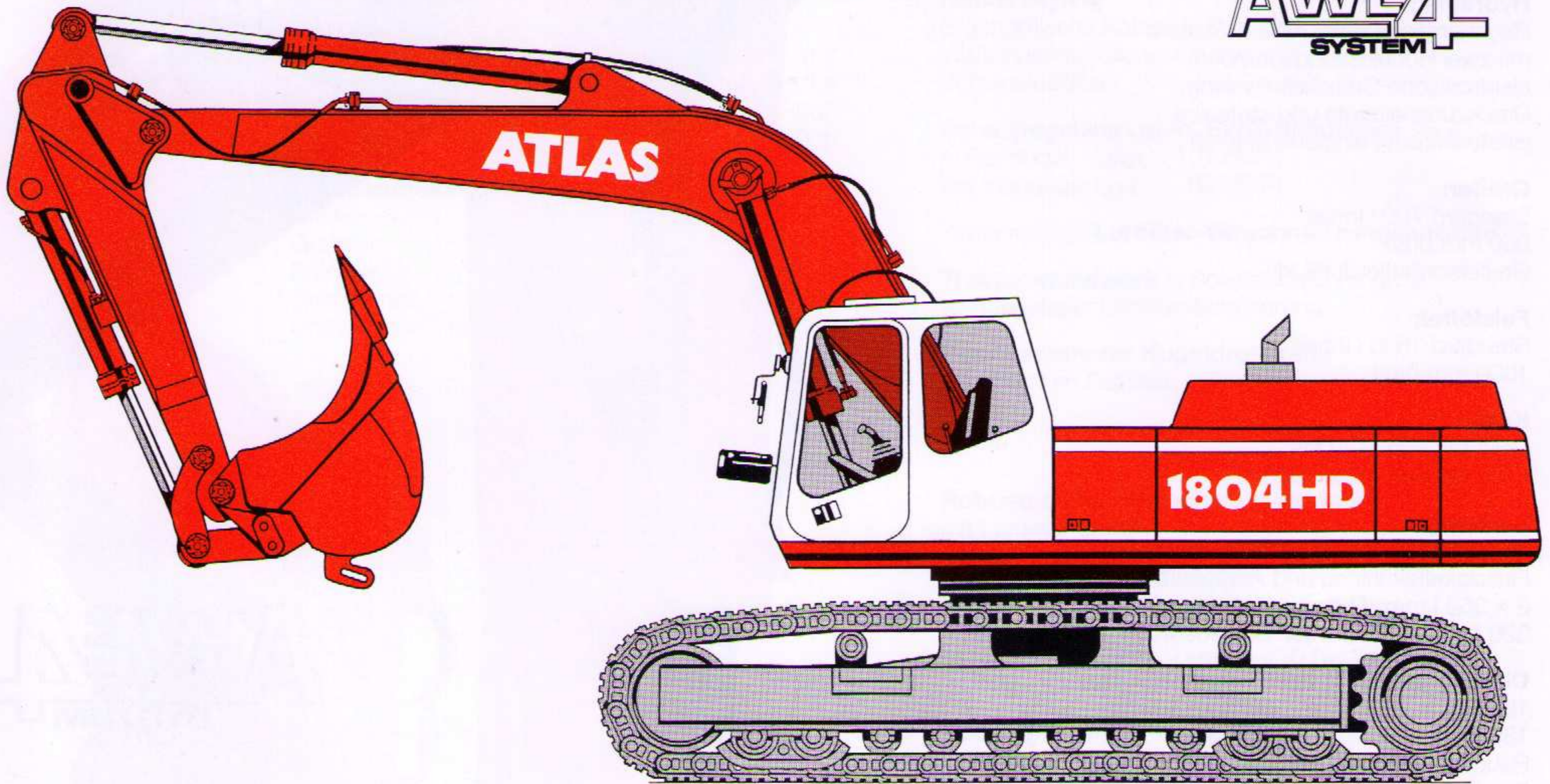

RAUPEN-BAGGER DER NEUEN GENERATION





# NEU

der beste

#### Hydraulik:

Rechnergesteuertes AWE 4 System mit zwei Hochleistungspumpen, elektronische Grenzlastregelung, Druckzuschaltstufe und stufenlos einstellbarem Feinsteuerbereich

#### Greifer:

Standard 700 l Inhalt  
950 mm breit  
Greiferschließkraft 86 kN

#### Felslöffel:

Standard 1500 l Inhalt  
1500 mm breit

#### Kräfte:

Reißkraft max. 172 kN  
Losbrechkraft max. 198 kN

#### Leistung:

152 kW (207 PS) Deutz-Dieselmotor mit Flüssigkeitskühlung und Abgasturboaufladung  
2 x 352 l max. Pumpenfördermenge  
320 bar / 380 bar max. Betriebsdruck

#### Dienstgewicht:

1804 LC	ca. 30,5 t
1804 HD	ca. 33,0 t

Raupenbagger mit 600-mm-Dreistegbodenplatten, hydr. Verstellrüstung und Felslöffel

**Thermostatisch geregeltes Kühlgebläse**  
für den Hydraulikölkühler

**Kompakte Armausrüstungen**  
auch mit innenliegendem, geschützten Arbeitszylinder

**Kettenführungen**  
an den elastomergefederten Leiträdern und Mitte Laufwerk

**Spez. Bodendruck**  
von 523 bis 730 g/cm<sup>2</sup>  
Standardbodenplatten von 500 mm bis 800 mm Breite.

**AWE4**  
SYSTEM





ere, stärkere, schnellere

# ATLAS 1804

## Arbeitsbereich:

		Standard				
Felslöffel:						
Grabtiefe	m	6,0	-	6,4	-	8,6
Reichweite	m	10,25	-	10,65	-	12,8
Löffelinhalt	l	1500	-	1500	-	900
Löffelbreite	mm	1500	-	1500	-	1000

## Arbeitsbereich:

		Standard				
Greifer:						
Grabtiefe	m	7,55	-	7,95	-	10,15
Reichweite	m	9,55	-	9,95	-	12,10
Greiferinhalt	l	700	-	700	-	600
Greiferbreite	mm	950	-	950	-	850

## Neues Styling

Ergonomische Kabine 935  
Wartungsfreundlicher Oberwagen  
Schwenkradius 3300 mm

## Schallpegelwert gem. EWG-Richtlinien

Außenpegel L<sub>WA</sub> = 101 dB(A)  
Kabinenpegel L<sub>pA</sub> = 69 dB(A)

Serienmäßige **Luftfilter-Verschmutzungsanzeige**

**Traktorenlaufwerk** in Spezialausführung mit wartungsfreier Lifetime-Schmierung

**Innenverzahnter Kugeldrehkranz** geschützt im Fettbad

## Robustes Planetenschwenkgetriebe

mit Lamellenbremse

## Zweistellungsfahrmotoren

Fahrgeschwindigkeit

	LC	HD
1. Stufe	0 bis 2,9 km/h	0 bis 2,9 km/h
2. Stufe	0 bis 4,5 km/h	0 bis 4,5 km/h

**TBG-Abnahme** für die Sicherheit.

**Europazertifikat** nach EG-Maschinen-Richtlinie mit CE-Zeichen.

## Serienmäßige Grundausstattung:

Zentralschmieranlage für Drehkranz und Armdrehpunkte, Zweistellungsfahrmotoren, Leerlaufautomatik, automatische Frostschutzpumpe, Tankanzeiger, Druckspeicher für Notabsenkung des Armsystems, Scheibenwaschanlage, Dachluke mit Fenster und Komfortsitz mit Armlehnen und Bandscheibenstütze.







# RAUPEN-BAGGER DER NEUEN GENERATION

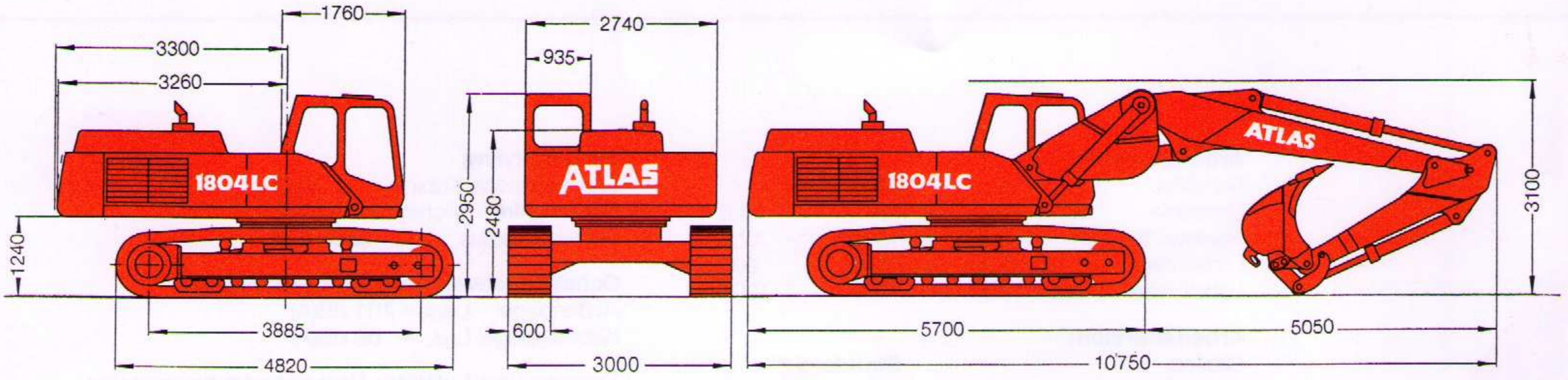

## Traglasten

### 1804 LC

▶ 7 m	} längs	rundum	9800 kg
▲ 3 m			
▶ 3 m	} längs	rundum	29200 kg
▼ 2 m			

### 1804 HD

▶ 7 m	} längs	rundum	10500 kg
▲ 3 m			
▶ 3 m	} längs	rundum	29200 kg
▼ 2 m			

Zulässige Traglastwerte in Kilogramm entsprechend ISO 10567 an der Armspitze. Gemäß EN 474-5 sind bei Hebezeugarbeiten Rohrbruchsicherung und Überlastwarn-einrichtung erforderlich.

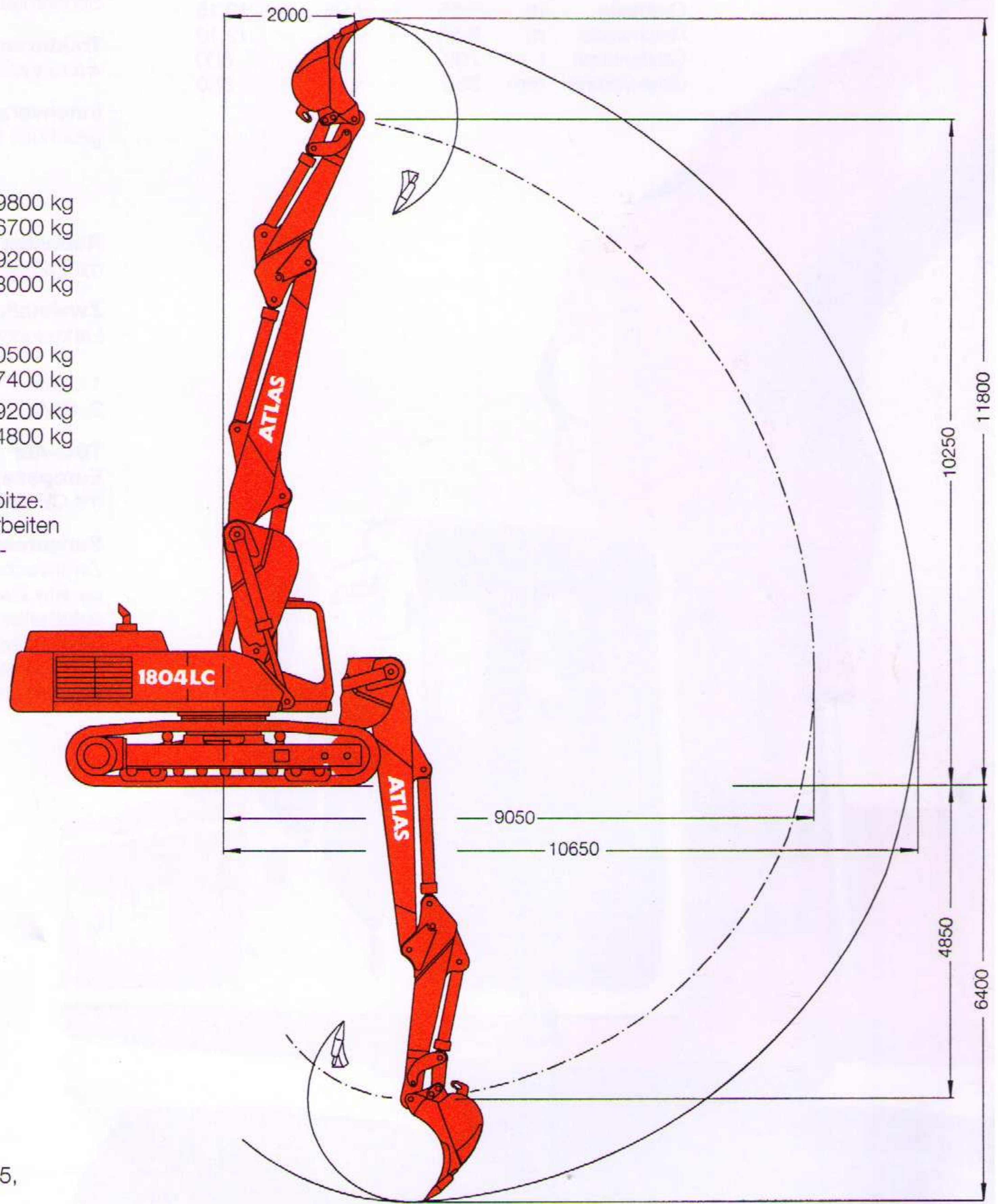

**Ausrüstung:** A 83.81, C 83.41, C 83.45, D 83.2, F 83.1, F 845



## ATLAS WEYHAUSEN

ATLAS WEYHAUSEN GMBH · MASCHINENFABRIK  
 Postfach 1844 · D-27747 Delmenhorst  
 Stedinger Str. 324 · D-27751 Delmenhorst  
 Telefon (04221) 4910 · Telex 249238 · Telefax (04221) 491213

Konstruktionsänderungen vorbehalten.  
 Angaben unverbindlich.  
 Geräte sind konform mit neuen europäischen Sicherheits-Richtlinien.